

## 82 仪表板

### 1 技术参数

名称	力矩Nm
仪表板本体总成安装螺栓	10 - 12
仪表板管梁总成安装螺栓 (M8)	20 - 25
仪表板管梁总成安装螺栓 (M6)	10 - 12
手套箱衬板总成安装螺栓	10 - 12
组合仪表罩自攻螺钉	4 - 8
手套箱衬板总成安装螺钉	4 - 8
中间出风口总成安装螺钉	4 - 8
转向柱下护板总成安装螺钉	4 - 8
转向柱上护板总成安装螺钉	4 - 8

### 2 仪表板总成

#### 2.1 仪表板一览

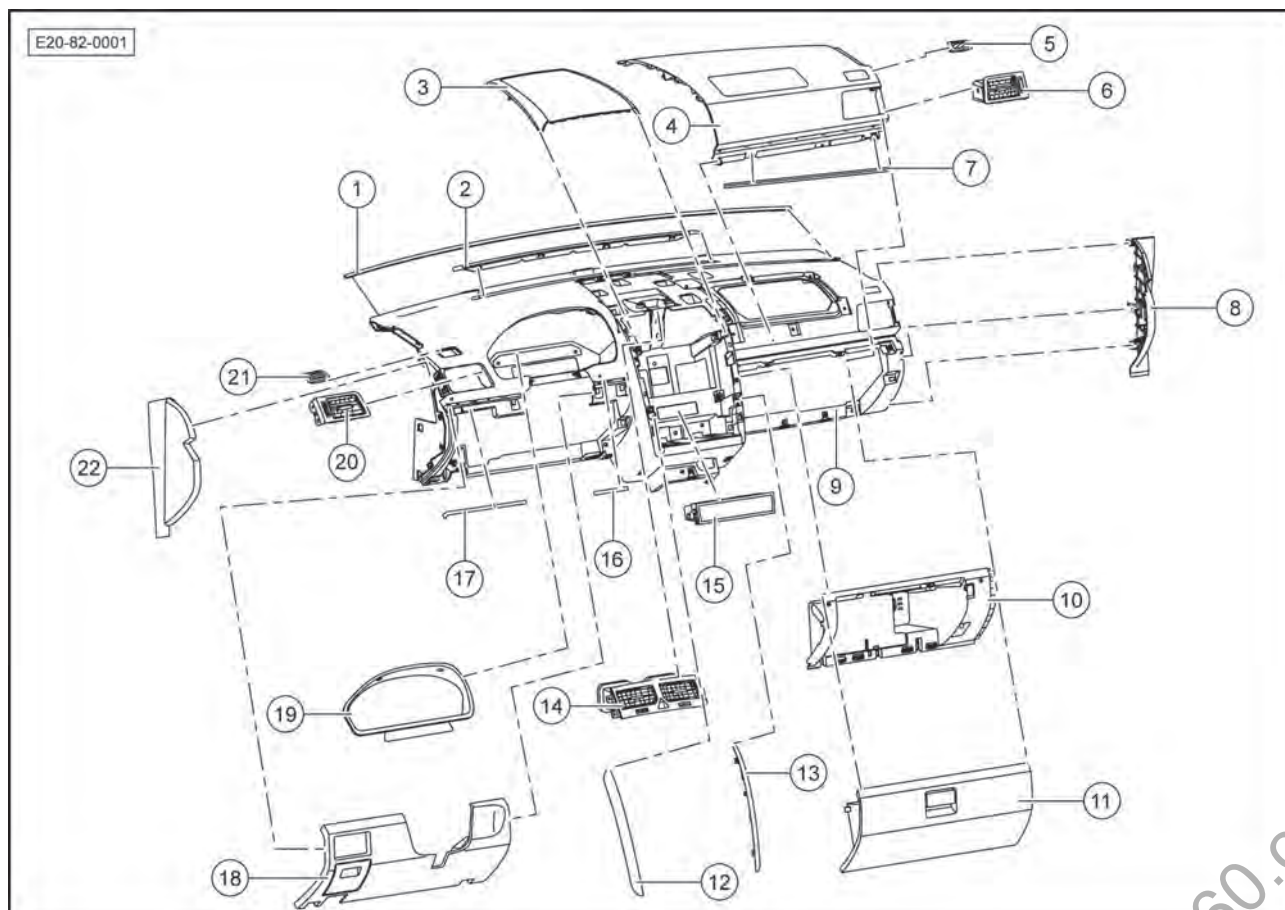

1 - 仪表板前端海绵条

更换

2 - 上侧除霜口总成

拆卸与安装=> 页 37

## 3 - 仪表板上盖板

 拆卸与安装=> 页 40

## 5 - 右侧除霜口总成

 拆卸与安装=> 页 37

## 7 - 仪表板腰线亮条-右

 拆卸与安装=> 页 34

## 9 - 仪表板总成

 拆卸与安装=> 页 28

## 11 - 手套箱总成

 拆卸与安装=> 页 36

## 13 - 仪表板中控亮条总成-右

 拆卸与安装=> 页 35

## 15 - 中间小杂物总成（无盖）

 拆卸与安装=> 页 38

## 17 - 左侧仪表板腰线亮条-1 -

 拆卸与安装=> 页 34

## 19 - 组合仪表罩

 拆卸与安装=> 页 35

## 21 - 左除霜口盖总成

 拆卸与安装=> 页 37

## 4 - PAB盖板总成

 检查，必要时更换

## 6 - 右侧出风口

 拆卸与安装=> 电器；修理组：73；空调系统；侧出风口拆装

## 8 - 右侧盖板总成

 拆卸与安装=> 页 39

## 10 - 手套箱内衬板总成

 拆卸与安装=> 页 37

## 12 - 仪表板中控亮条总成-左

 拆卸与安装=> 页 35

## 14 - 中央出风口总成

 拆卸与安装=> 电器；修理组：73；空调系统；中央出风口拆装

## 16 - 左侧仪表板腰线亮条-2 -

 拆卸与安装=> 页 34

## 18 - 仪表板左下装饰板总成

 拆卸与安装=> 页 39

## 20 - 左侧出风口

 拆卸与安装=> 电器；修理组：73；空调系统；侧出风口拆装

## 22 - 左侧盖板总成

 拆卸与安装=> 页 39

## 2.2 仪表板拆装

所需要的专用工具和维修设备

拆卸:

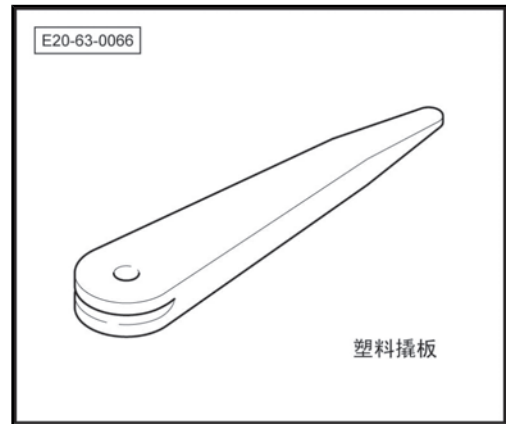

1. 断开蓄电池负极电缆=>电器; 修理组: 60; 配电; 断开和连接蓄电池电缆。
2. 拆卸安全气囊时钟弹簧=>电器; 修理组: 72; 保护系统; 时钟弹簧; 时钟 弹簧拆装。
3. 拆卸方向盘=>底盘; 修理组: 45; 转向系统; 方向盘拆装。
4. 拆卸转向柱护盖=>底盘; 修理组: 45; 转向系统; 转向柱护盖拆装。
5. 拆卸组合开关总成=>电器; 修理组:63; 车灯; 组合开关总成; 组合开关总成拆装。
6. 拆卸组合仪表=>电器; 修理组: 62; 组合仪表; 组合仪表拆卸。
7. 拆卸左右两侧A柱上部饰板=> 页 77 。
8. 拆卸左右两侧侧盖板=> 页 39 。
9. 拆卸副仪表骨架=> 页 89 。
10. 拆卸仪表板左下装饰板=> 页 37 。
11. 拆卸仪表板左下装饰=> 页 39 。

配备单碟CD收音机的汽车

12. 拆卸单碟CD收音机=>电器; 修理组: 69; 音影可视系统; 单碟CD收音机; 单碟CD收音机拆装。

配备单碟CD导航的汽车

13. 拆卸单碟CD导航系统=>电器; 修理组: 70; 导航系统; 单碟CD导航; 单碟CD导航拆装。
14. 拆卸空调控制器=>电器; 修理组: 73; 空调系统; 空调控制器拆装。



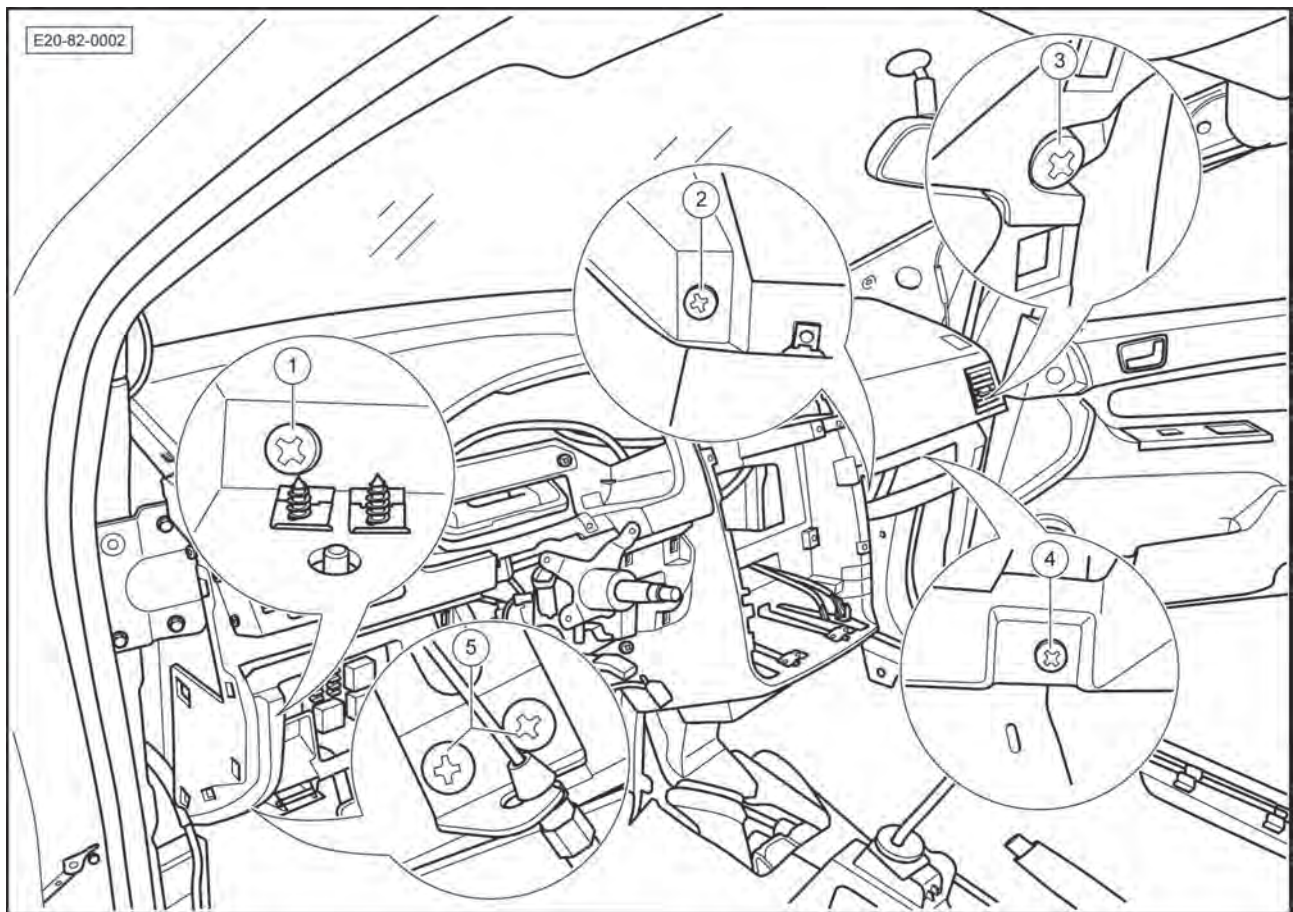

15. 旋出螺栓-1 -、-2 -、-3 -、-4 -、和-5 -。

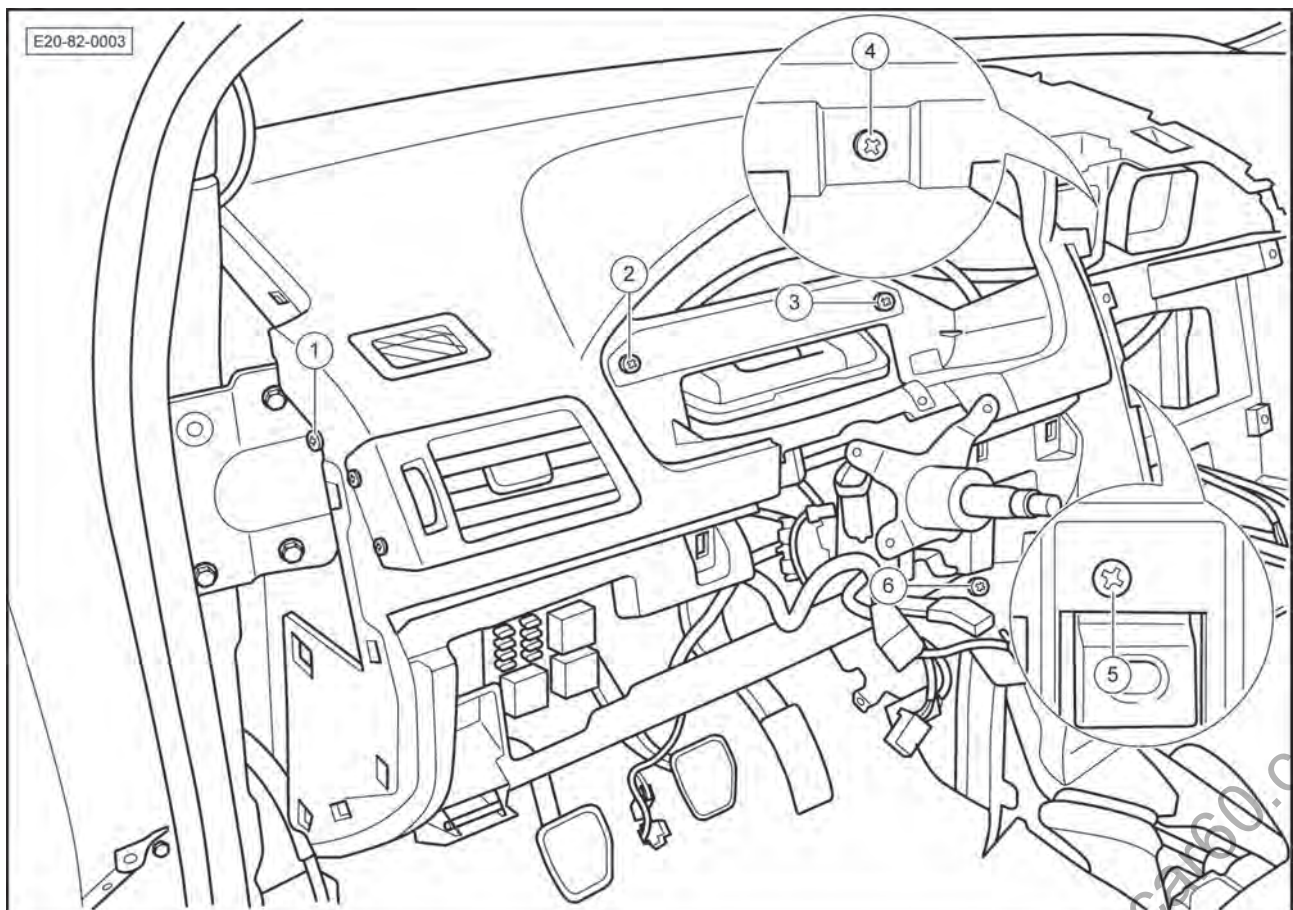

16. 旋出螺栓-1 -、-2 -、-3 -、-4 -、-5 -和-6 -。

17. 拆下仪表板总成。

安装：

安装以倒序进行。



### 3 仪表板横梁总成

#### 3.1 仪表板横梁一览

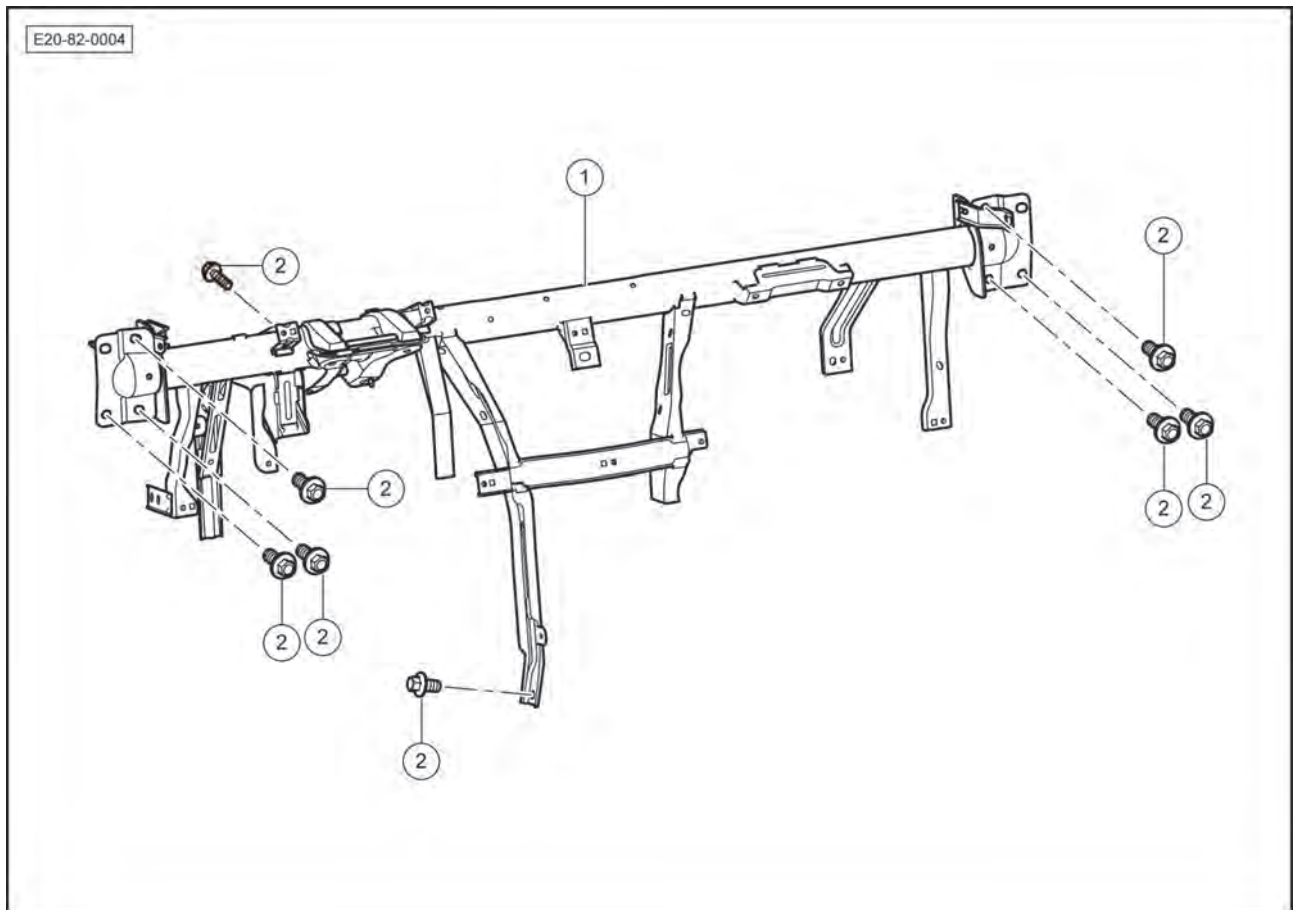

1 - 仪表板横梁总成

2 - 仪表板横梁螺栓

拆卸和安装=> 页 33

7个

拧紧力矩: 20 - 25Nm

### 3.2 仪表板横梁拆装

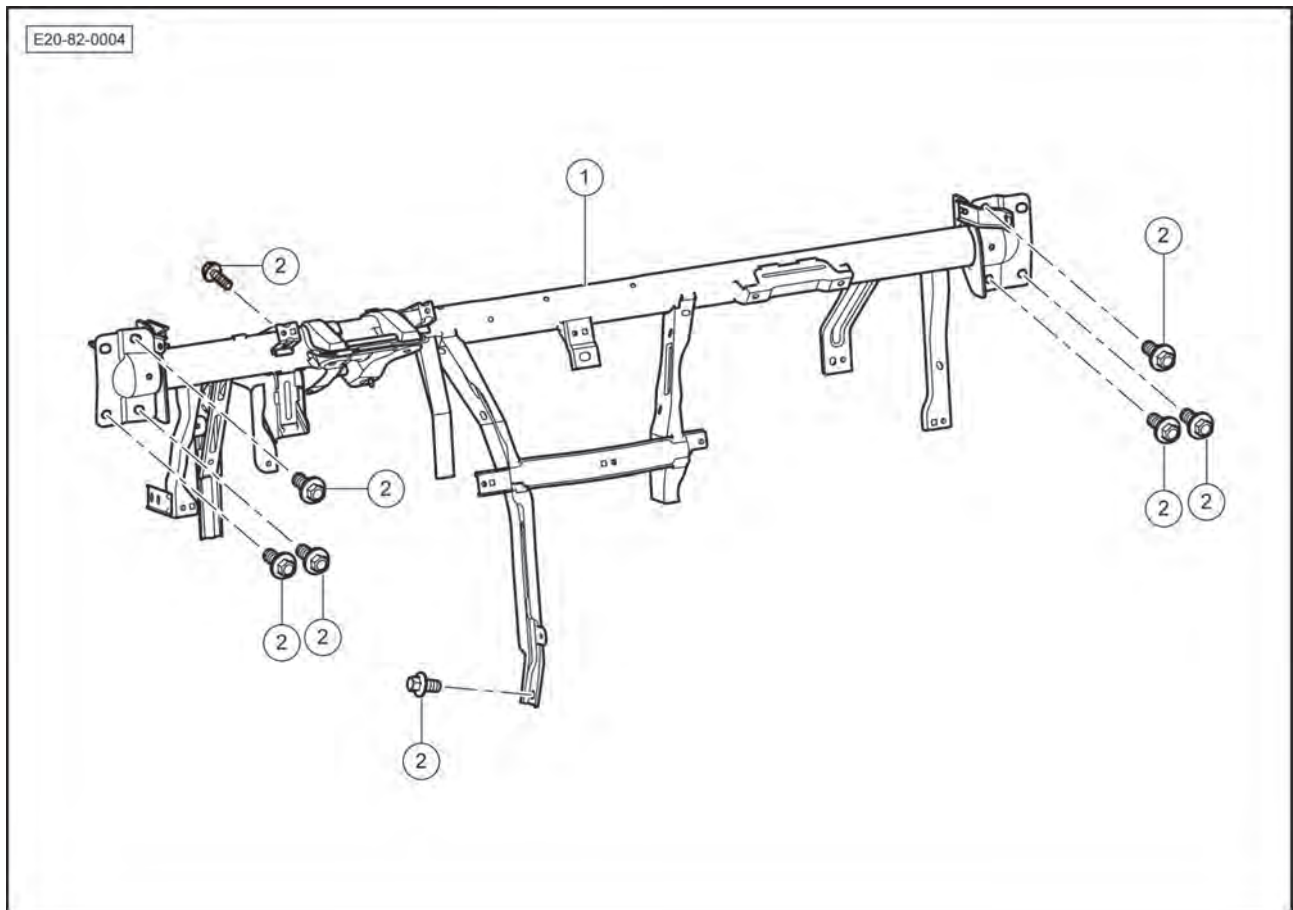

1. 拆卸仪表板=> 页 28。
2. 拆卸转向柱=>底盘；修理组：45；转向系统；转向管柱拆装。
3. 拆卸总保险丝盒=>电器；修理组：60；配电；总保险丝盒拆装。
4. 松开制动踏板支撑座螺栓=>底盘；修理组：47；基础制动系统；支撑座拆装。
5. 撬出仪表板横梁上所有的塑料卡扣。
6. 旋出螺栓 - 2 - ，取下仪表板横梁总成 - 1 - 。

螺栓 - 2 - 拧紧力矩：20 - 25Nm

安装；

安装以倒序进行。





## 4 仪表板腰线亮条拆装

所需要的专用工具和维修设备:

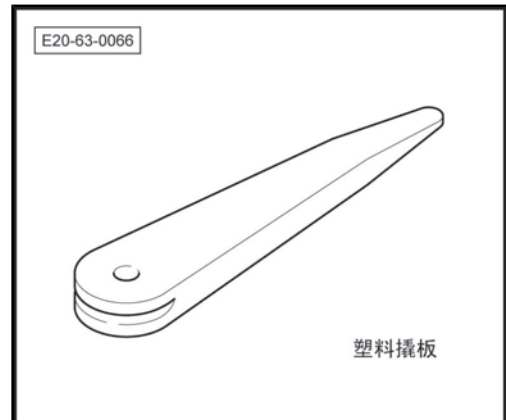

拆卸

1. 将驾驶员侧仪表板腰线亮条 - 1 - 和 - 2 - 沿-箭头-方向从仪表板中撬出。

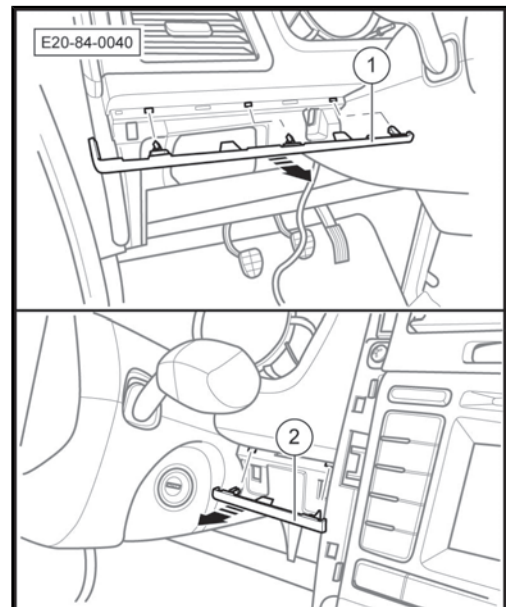

2. 打开手套箱。
3. 将副驾驶侧的仪表板腰线亮条 - 1 - , 沿-箭头-方向从仪表板中撬出。

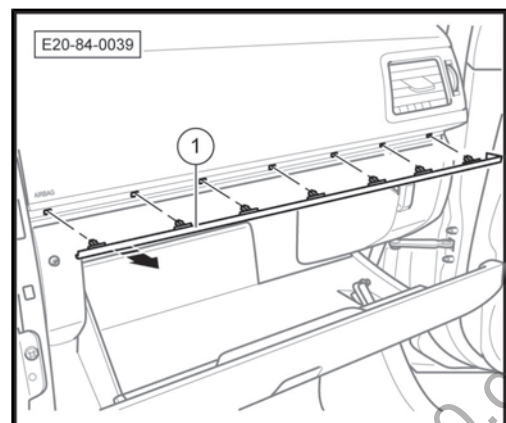

安装:

安装以倒序进行。



## 5 仪表板中控亮条拆装

所需要的专用工具和维修设备:

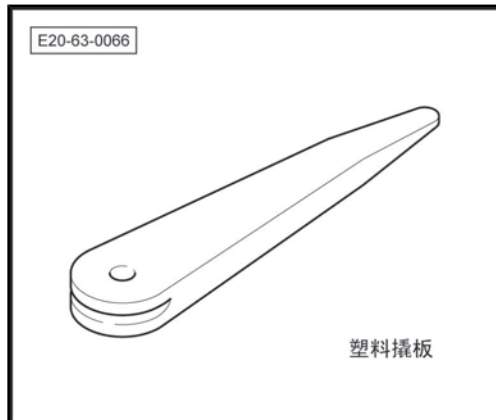

拆卸:

1. 在-箭头-位置处将仪表板中控亮条-1-从仪表板上撬下。

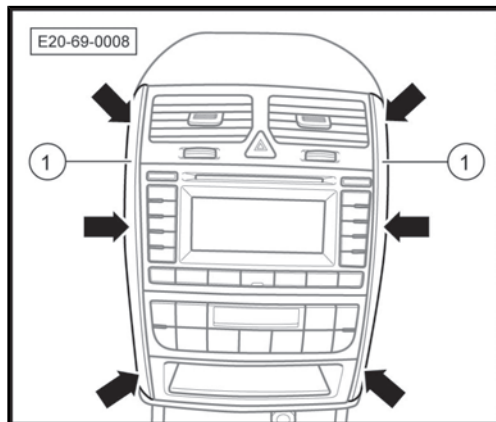

安装:

安装以倒序进行。

## 6 组合仪表罩拆装

拆卸:

1. 将方向盘降到最低位置。
2. 旋出螺钉-箭头-。

螺钉-箭头-拧紧力矩: 4 - 8Nm

3. 取出组合仪表罩 - 1 - 。

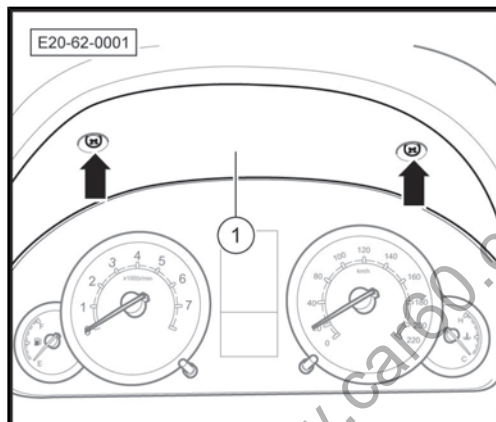

安装

安装以倒序进行。

## 7 手套箱

### 7.1 手套箱拆装

1. 将手套箱 - 1 - 沿-箭头A-方向推至限位位置。
2. 然后将手套箱 - 1 - 沿-箭头B-方向取出。

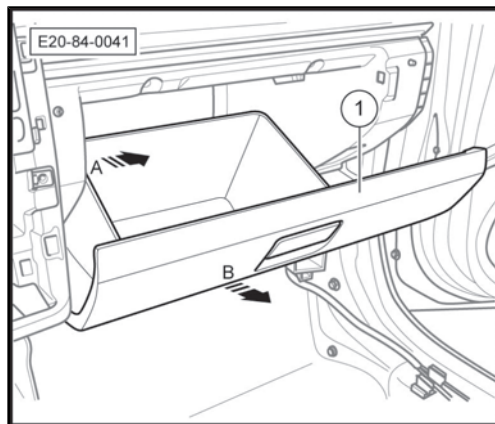

安装:

安装以倒序进行。

## 7.2 手套箱内衬拆装

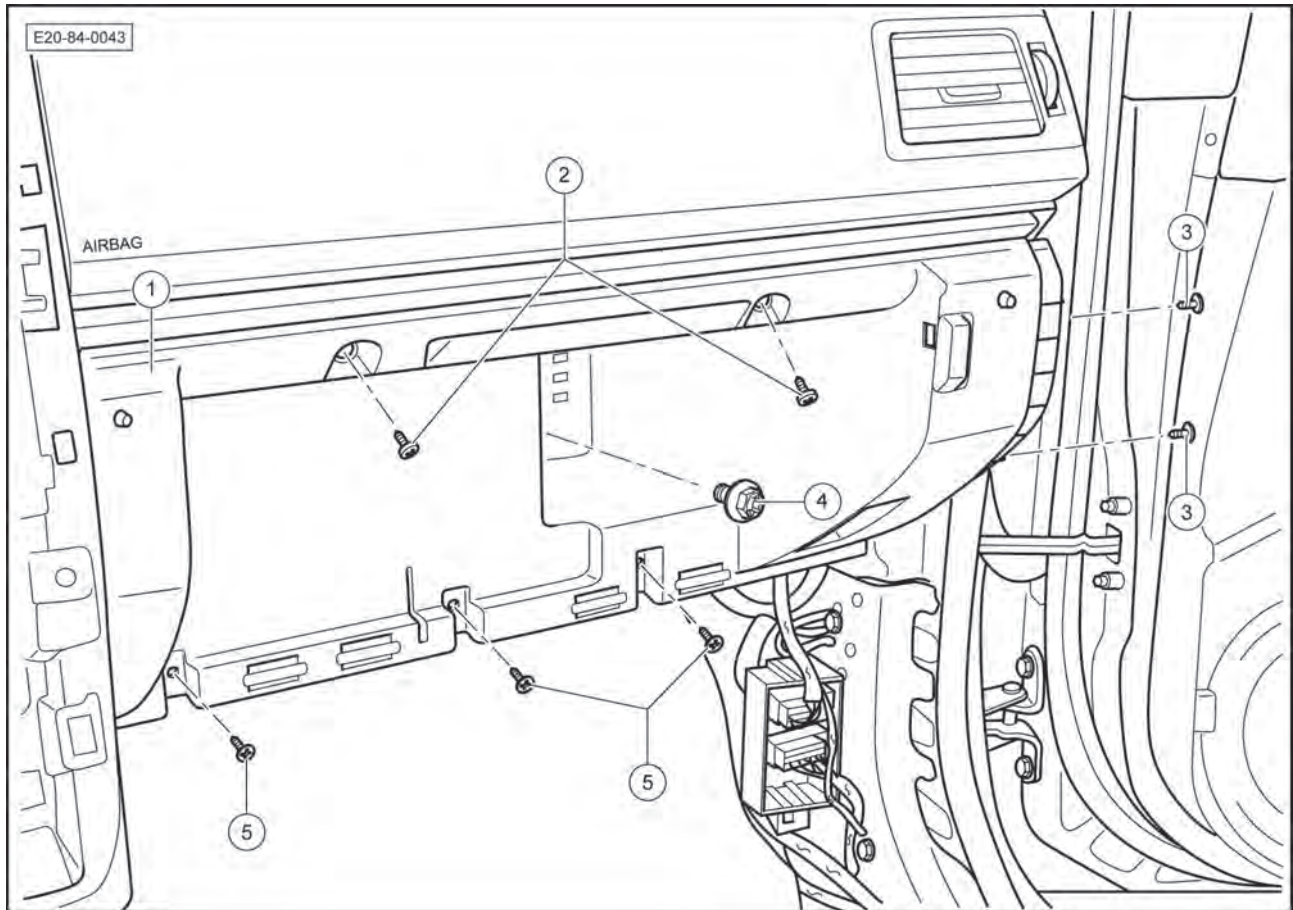

1. 拆卸手套箱=> 页 36。
2. 旋出螺栓 - 2 -、- 3 -、- 4 - 和 - 5 -。

螺栓 - 4 - 拧紧力矩:10 - 12Nm

3. 取下手套箱内衬 - 1 -。

安装:

安装以倒序进行。

## 8 除霜器口盖拆装

**i** 提示

右侧除霜器口盖拆装方法与左侧相同。

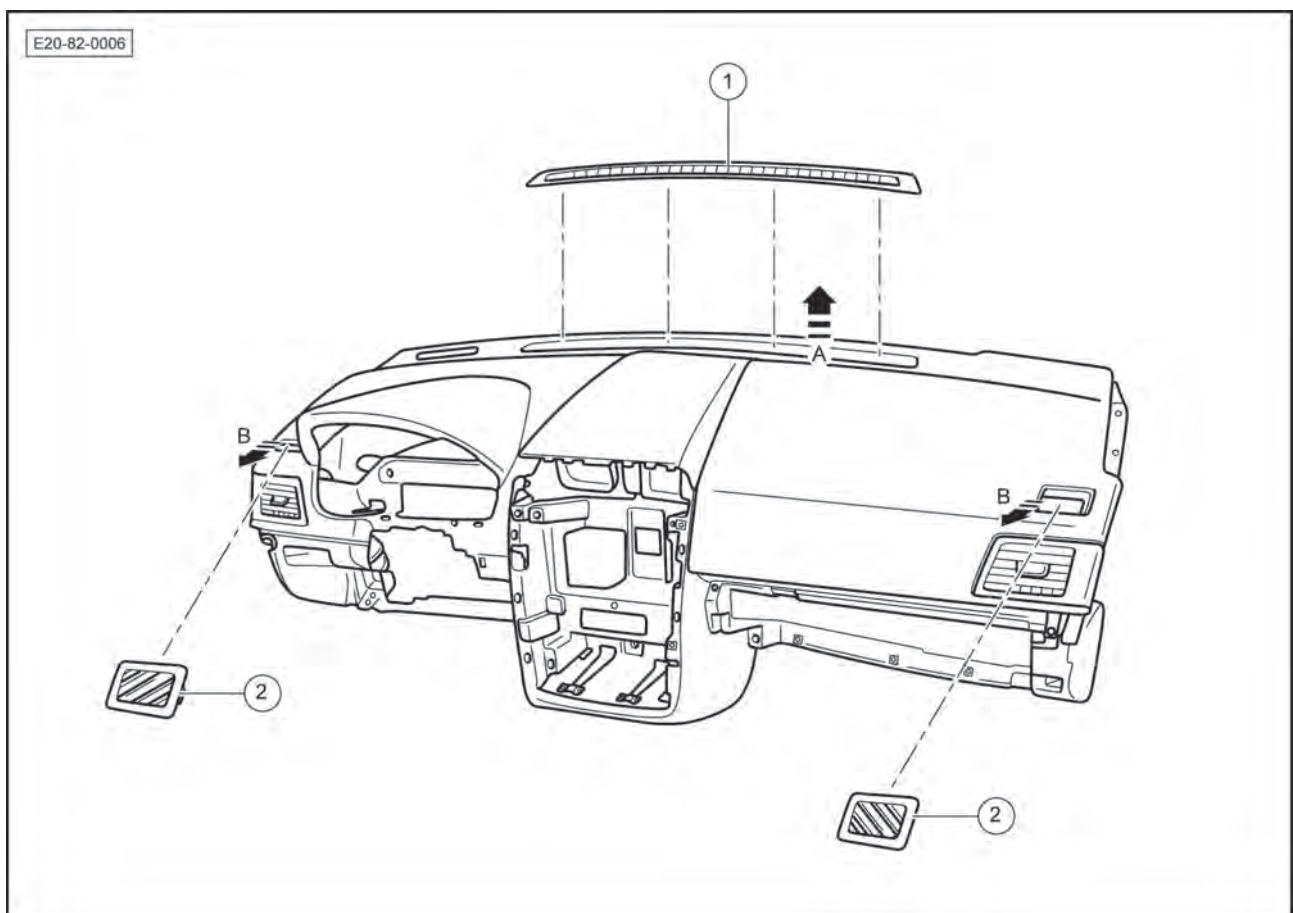

1 - 沿-箭头A-方向将除霜口 - 1 - 从仪表板上撬下。

2 - 沿-箭头B-方向仪表板中央除霜器口盖 - 2 - 从仪表板上撬下。

安装:

安装以倒序进行。

## 9 中间小杂物盒拆装

1. 拆卸空调控制器=>电器; 修理组: 73; 空调系统; 空调控制器拆装。

2. 沿-箭头-方向将中间小杂物盒 - 1 - 从仪表板中撬出。

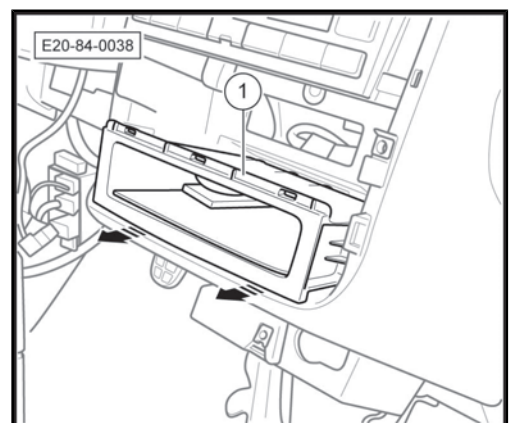

安装:

安装以倒序进行。

## 10 仪表板左下装饰板拆装

1. 关闭点火开关。
2. 拆下固定卡扣 - 2 - 。
3. 拆下左下装饰板 - 1 - 与仪表板的固定销。
4. 从仪表板上拆下左下装饰板 - 1 - 同时注意导线位置，脱开大灯照明距离调开装置的连接插头，取下左下装饰板 - 1 - 。

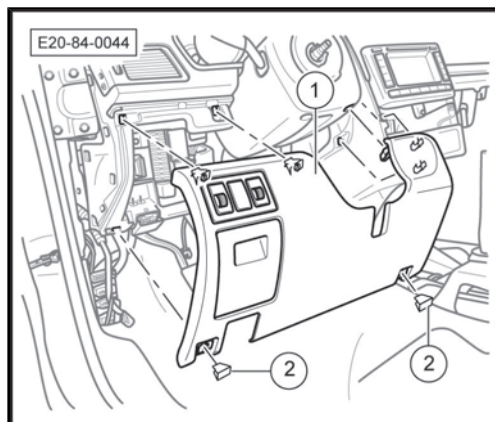

安装：

安装以倒序进行。

## 11 侧盖板拆装

所需要的专用工具和维修设备

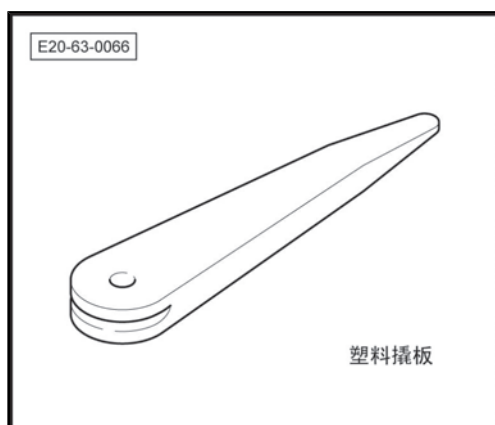

拆卸：



1. 用塑料撬板将仪表板左侧盖板 - 1 - 沿-箭头A-方向从仪表板中撬出。
2. 用塑料撬板将仪表板右侧盖板 - 2 - 沿-箭头B-方向从仪表板中撬出。

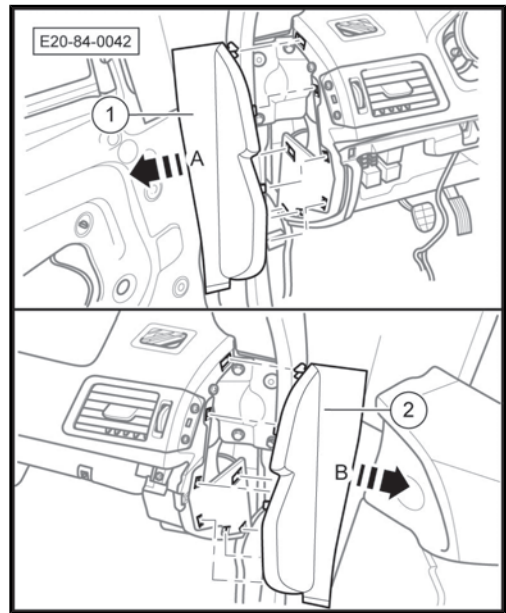

安装:

安装以倒序进行。

## 12 仪表板上盖板拆装

拆卸:

1. 拆卸空调中央出风口=>电器; 维修组: 73; 空调系统; 中央出风口拆装。
2. 沿-箭头-方向拆下仪表上盖板 - 1 - 。

安装:

安装以倒序进行。

